

204.WB11MS-T2

Wall box plastico esente da alogeni da parete con 1 presa Tipo 2 16A 230Vac 3,7kW con blocco spina



> FUNZIONI

carica in modo 3 con circuito pilota pwm
 identificazione della taglia del cavo collegato
 protezione da sovracorrenti e contatti indiretti
 protezione da contatti diretti Safety Child Shuttters
 misurazione energia erogata e corrente assorbita
 gestione blocco antiestrazione spina
 funzionamento in modo stand-alone free
 funzione POWER MANAGEMENT (*)
 (*) modulazione automatica della corrente di carica in funzione della potenza contrattuale e della potenza impiegata dall'abitazione.

> DIMENSIONI

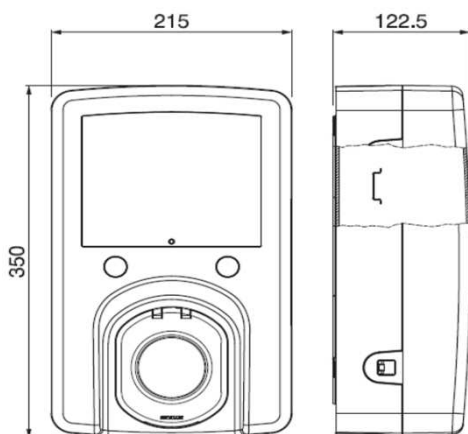

> NORME DI RIFERIMENTO

IEC/EN 61851-1

Electric vehicle conductive charging system.
 Part 1: General requirement.

IEC/EN 61439-7

Low-voltage switchgear and control gear assemblies.
 Part 7: Assemblies for e.v. charging stations.

> CARATTERISTICHE TECNICHE

Corrente nominale:	16A
Tensione nominale:	230Vac
Frequenza:	50-60Hz
Tensione d'isolamento:	250V
Grado di protezione:	IP54
Temperatura d'impiego:	-25°C +40°C
Materiale:	Tecnopolimero
Glow wire test:	650°C
Grado IK a 20°C:	IK08
Colore:	Grigio
Montaggio:	A parete
Soluzione salina:	Resistente
Raggi UV:	Resistente

> DOTAZIONI

1 morsettiera 1x6mm²
 1 interruttore 1P+N D20 30mA ist. A
 1 contatore digitale 1P+N 45A
 1 contatore digitale 1P+N 100A (esterno)
 1 contattore modulare 2P 20A 24Vdc
 1 DC Leakage detector
 1 sezionatore portafusibili 1P+N gG 4A
 1 alimentatore 24Vdc 36W
 1 scheda di controllo
 1 display lcd 2x20 righe retroilluminato
 1 coppia di led di servizio
 1 pulsante di stop carica (modo free)

escluso:

linea di emergenza 24Vdc (opzionale)